

VÁLVULA DE MARIPOSA TIPO WAFER INDUSTRIA QUÍMICA TIPO Z 611-C



Válvula de mariposa tipo lug para aplicaciones de cierre y regulación, especialmente para la industria química.

DATOS TÉCNICOS

Diámetros nominales:	DN 50 - DN 300
Entre caras:	EN 558 serie 20 ISO 5752 serie 20 API 609 tabla 1
Medida de conexión de brida:	EN 1092 PN 10/16 ASME clase 150
Forma de las superficies de obturación de la contrabrida:	EN 1092 Brida forma A/B ASME RF, FF
Brida superior:	EN ISO 5211
Calificación:	EN 19 PAS 1085
Pruebas y ensayos de la estanqueidad:	EN 12266 (tasa de fuga A) ISO 5208, categoría 3
Rango de temperatura:	-10°C bis +120°C (en función de la presión laboral)
Presión de trabajo adm.:	máx. 16 bar

Versión según
PAS 1085

INDICACIONES GENERALES

- Protección especial del medio ambiente gracias al sellado de seguridad EBRO del eje
- Cuerpo dividido con tornillos de acero inoxidable
- Altura de aislamiento de acuerdo a las regulaciones de la planta
- Posición de montaje libre
- Sin mantenimiento
- Desmontable, reciclaje selectivo dado
- TA-Luft/ VDI 2440, homologado por RWTÜV

CARACTERÍSTICAS CONSTRUCTIVAS

- Pares de desprendimiento bajos optimizados
- Componentes dimensionados mediante MEF
- Cuello de válvula para aislamiento de 100mm
- Ojales de centrado como ayuda para montaje con brida
- Eje con 3 cojinetes
- Versión sin metales no ferrosos
- Conexión de cierre forzado disco/eje
- Extremo de eje con diedro según estándar EN
- Saliente de centrado en la brida superior



Obturación de seguridad del eje homologada TA-Luft/ VDI 2440, RWTÜV.

VÁLVULA DE MARIPOSA TIPO WAFER INDUSTRIA QUÍMICA TIPO Z 614-C

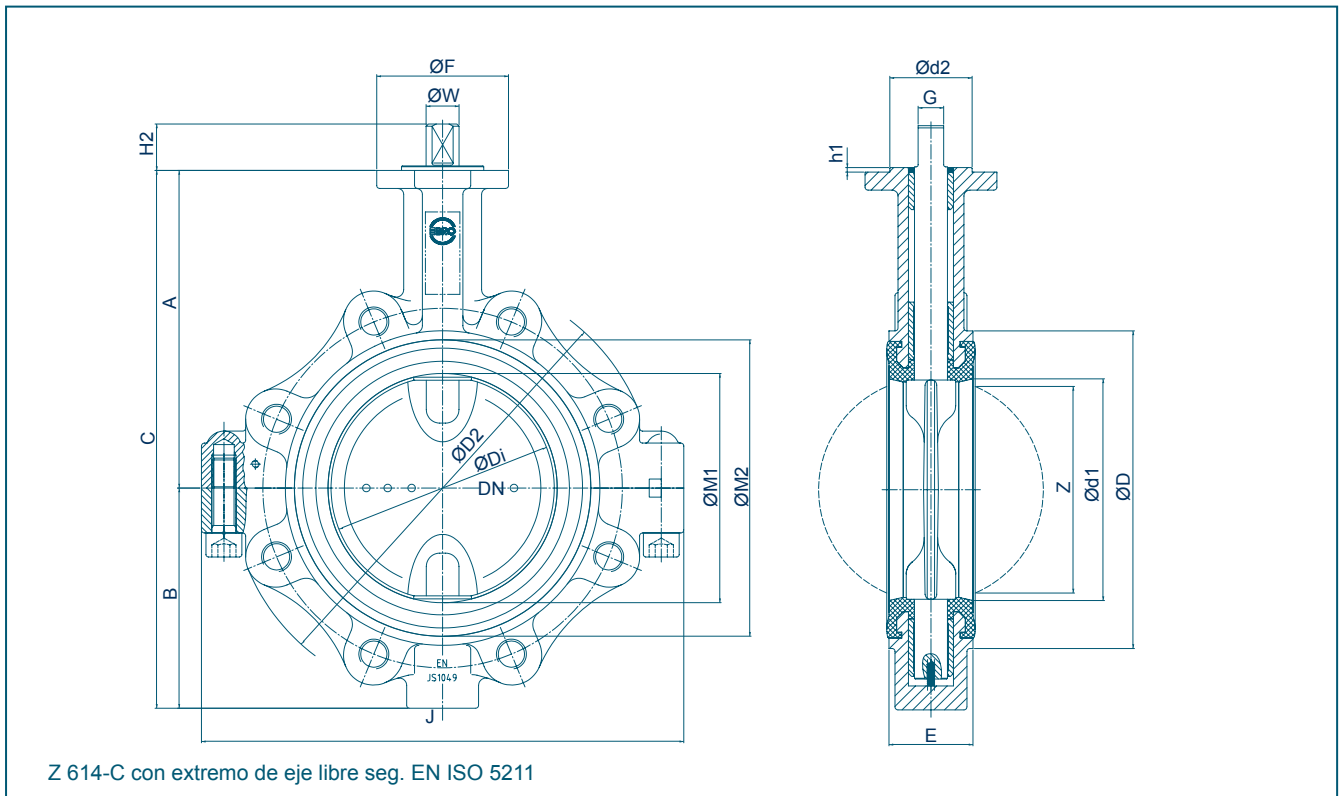

DN [mm]	Tamaño [pulg.]	Dimensiones principales [mm]																	Peso [kg]	
		A	B	C	ØD	ØD2	ØDi	Ød2	E	Brida	ØF	G	h1	H2	J	ØM1	ØM2	ØW		Z
50	2	135	80,5	215,5	95	155	49	55	43	F07	90	11	3	22	167	53	86	14	25	3,7
80	3	165	100	265	138	192	79	55	46	F07	90	14	3	26	227	82,5	123	18	65	6,3
100	4	174	111	285	158	212	99	55	52	F07	90	14	3	26	266	102	145	18	85	8,5
150	6	212	147	359	212	280	149	55	56	F07	90	17	3	31	322	153	198	22	139	13,5
200	8	238	172	410	268	335	199	70	60	F10	125	17	3	31	390	203	253	22	190	21,5
250	10	275	209	484	320	395	249	70	68	F10	125	22	3	40,5	481	253	305	28	240	32,5
300	12	303	234	537	370	460	299	85	78	F12	150	22	3	40,5	558	301	356	28	287	48,5

Reservado el derecho a realizar modificaciones técnicas

VÁLVULA DE MARIPOSA TIPO WAFER INDUSTRIA QUÍMICA TIPO Z 614-C

ESPECIFICACIÓN DE MATERIALES Y LISTA DE PIEZAS

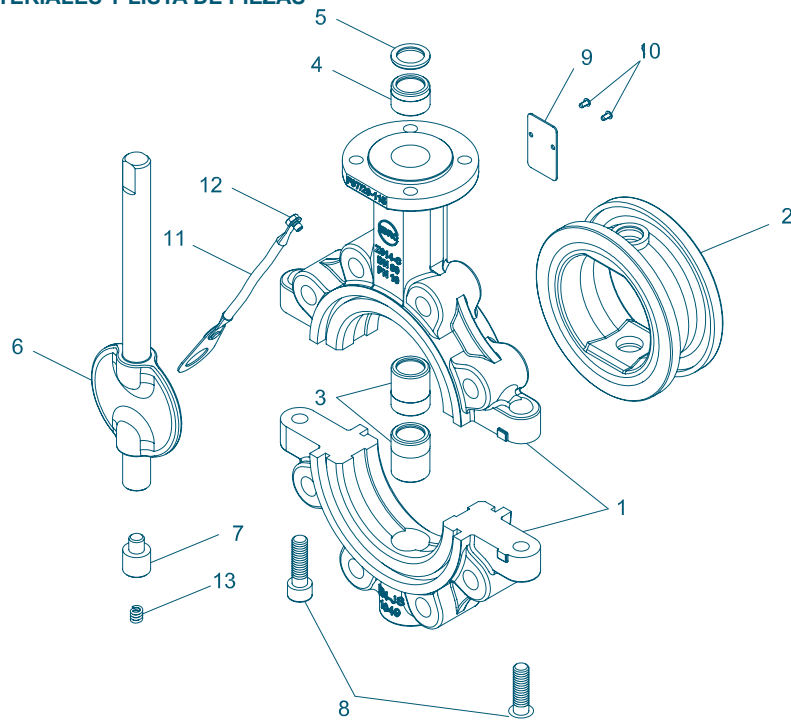

Válvula de mariposa tipo lug Z 614-C

Pos.	Denominación	Material	Nº de material	ASTM	Pos.	Denominación	Material	Nº de material	ASTM
1	Cuerpo				8	Tornillo cilíndrico			
	Hierro fundido	GJS-400-18U-LT	EN-JS 1049	A395		Acero inoxidable	A4-70	1.4401	
2	Asiento				9	Placa de características			
	EPDM-C *					Acero inoxidable	A2		
3	Casquillo de cojinete				10	Remache estriado			
	Acero bonificado	42Cr Mo 4 V (nitrado)	1.7225			Acero inoxidable	A2		
4	Casquillo de cojinete				11	Pestaña de conexión a tierra			
	Acero bonificado	42Cr Mo 4 V (nitrado))	1.7225						
5	Rascador				12	Tornillo			
	PTFE	Politetrafluoroetileno	PTFE			Acero inoxidable	A4-70	1.4401	
6	Eje/disco	Versión de una pieza			13	Resorte helicoidal			
	Acero inoxidable/ acero inoxidable *	GX2CrNiMoN26-7-4	1.4469	EN 10213		Acero para resortes	X10CrNi 18-8	1.4310	301
7	Prolongación inferior de eje (únicamente para DN 50 - DN 80)								
	Acero inoxidable		1.4462	EN 10088					

* otros materiales a petición

Reservado el derecho a realizar modificaciones técnicas

VÁLVULA DE MARIPOSA TIPO WAFER INDUSTRIA QUÍMICA TIPO Z 611-C

PARES

- Los valores indicados en la tabla son los pares de desprendimiento determinados para los medios lubricantes/ Líquidos.
- Estos deben considerarse como valores orientativos, ya que los pares reales dependen de diversos factores, tales como presión laboral, medio, calidad del asiento, etc.
- Nuestros técnicos estarán encantados de ayudarle a determinar los pares específicos para su aplicación.
- Medios en polvo (no lubricantes) $Md \times 1,3$
- Gases secos/líquidos de alta viscosidad $Md \times 1,2$

DN (mm)	50	80	100	150	200	250	300
Tamaño (pulgadas)	2	3	4	6	8	10	12
aplicación I							
MD (Nm) para $\Delta p=3$ bar	7	14	18	45	70	115	175
MD (Nm) para $\Delta p=6$ bar	8	16	22	53	95	190	220
MD (Nm) para $\Delta p=10$ bar	9	18	26	60	125	245	290
MD (Nm) para $\Delta p=16$ bar	10	23	30	80	165	330	380
aplicación II							
MD (Nm) para $\Delta p=3$ bar	14	21	23	90	160	295	335
MD (Nm) para $\Delta p=6$ bar	15	23	27	96	170	345	360
MD (Nm) para $\Delta p=10$ bar	16	25	30	100	180	330	380
MD (Nm) para $\Delta p=16$ bar	16	31	37	105	210	400	430
MAST (Nm)*	105	250	250	484	484	1020	1020

Caso de aplicación I: Medios líquidos y lubricantes

*Pares máximos admisibles (Nm)

Caso de aplicación II: Polvos o gases (asiento de obturación seco)

VALORES Kv

- El valor Kv [m^3/h] indica el flujo de agua para una temperatura de 5°C a 30°C y una Δp de 1 bar
- El valor Kv indicado se basa en mediciones realizadas por el Delfter Hydraulics Laboratory, Holanda
- Velocidad de flujo admisible
Vmax 4,5 m/s para líquidos,
Vmax 70 m/s para gases
- Las funciones de estrangulación son posibles de 30° a 70°.
Se debe evitar la cavitación. Es tarea de nuestros técnicos de ayudarle con un diseño preciso para sus funciones de regulación.

DN [mm]	Tamaño [pulg.]	Ángulo de apertura α°							
		20°	30°	40°	50°	60°	70°	80°	90°
50	2	1	6	13	23	35	49	62	76
80	3	7	20	50	94	150	215	285	358
100	4	13	25	61	121	207	319	459	627
150	6	50	94	171	303	509	810	1226	1778
200	8	64	152	319	587	978	1515	2220	3115
250	10	176	290	562	1021	1699	2626	3832	5348
300	12	205	408	836	1523	2507	3823	5507	7594

Reservado el derecho a realizar modificaciones técnicas